



# **BUFFALO®**

**MOTORES & ACOPLADOS**

## **MANUAL DE INSTRUÇÕES**

### **COMPACTADOR DE SOLO**

▪ **BFG 60H | BFG 75R | BFG 75H | BFG 75HD** ▪

**PEÇAS E GARANTIA**  
EM TODO O TERRITÓRIO NACIONAL



Obrigado por adquirir um produto BUFFALO®.

## **Introdução**

- Os Compactadores de Solo são utilizados para compactar solos soltos e cascalho, para evitar sedimentação e para fornecer uma base firme e sólida para a colocação de pisos, lajes de concreto, fundações, obras de tubulação de gás, obras tubulação de água e obras de aterramento de cabos, etc.

- Nunca utilize o produto em situações como fundações por estacas, solo duro, excessivamente compactado sobre a condição normal ou locais inclinados e barrancos.

- O proprietário deste equipamento deverá respeitar e cumprir a legislação de proteção no trabalho certificando-se que o operador sempre utilize os E.P.I.

- Leia atentamente este manual de instruções antes de utilizar seu motor, se ainda restarem dúvidas sobre a operação, componentes importantes ou sobre segurança na utilização, consulte uma assistência técnica ou o nosso departamento técnico através de nossos canais de comunicação (vide contracapa).

- Mantenha este manual de instruções em local de fácil acesso a todos os operadores para eventuais consultas durante toda a vida útil do equipamento.

## **Procedimentos Obrigatórios de Segurança**

- As instruções deste capítulo garantem a segurança do operador e de terceiros contra acidentes e aumentam a proteção contra danos e avarias ao equipamento, antes de operar ou permitir que terceiros operem o motor, certifique-se de que foram compreendidos todos os procedimentos de segurança e demais capítulos deste manual.

- Diariamente ou prévio a toda utilização do equipamento, faça uma inspeção visual e só utilize se não encontrar nenhum defeito aparente. Caso contrário, leve até uma Assistência Técnica Autorizada BUFFALO e utilize apenas peças de reposição originais.

- Este produto só deve ser operado por adultos capacitados fisicamente e tecnicamente. Crianças e animais domésticos não devem se aproximar do equipamento durante o funcionamento, pois este possui conexões elétricas e componentes superaquecidos que podem causar acidentes e queimaduras se manuseados de forma inapropriada.

- Jamais deixe o equipamento ligado sem supervisão constante de um adulto capacitado. Nunca opere ou se aproxime do equipamento se estiver sob influência de drogas, bebidas alcoólicas ou quaisquer substâncias químicas que comprometam sua capacidade motora e/ou faculdades mentais.

- Todo operador ou demais pessoas que estejam observando o equipamento devem estar devidamente equipadas com equipamentos de proteção individual (E.P.Is) como calça, camisa de manga comprida, luvas de borracha, óculos de proteção, sapatos de segurança e protetor auricular.

- Ao finalizar o uso, recomenda-se uma inspeção visual do equipamento para identificar a possível presença de componentes danificados que devem ser substituídos imediatamente através de uma assistência técnica autorizada BUFFALO.

- Antes de armazenar o equipamento remova todo o combustível do tanque, os vapores eliminados pelo purgador podem se acumular e se tornarem explosivos em determinadas condições.

- Mantenha sempre um extintor do tipo ABC (pó-químico, PKS) próximo ao equipamento durante e após seu funcionamento.

- Mantenha o local de instalação limpo e livre de objetos que obstruam a passagem de pessoas no caso de uma evacuação de emergência.

## **Segurança para Utilização do Motor a Combustão**

- Não armazene nenhum tipo de produto inflamável próximo ou no mesmo ambiente que seu equipamento.

- Não movimente ou incline o equipamento durante o funcionamento para evitar derramamento de combustível e problemas de falta de lubrificação no motor.

- O tanque de combustível possui sistema de ventilação para eliminar vapores que se formam naturalmente, jamais armazene ou opere em locais fechados pois os vapores eliminados oferecem risco de intoxicação por inalação além do risco de explosão.

- Jamais opere seu equipamento em locais fechados (independente das dimensões), o acúmulo de vapores de combustível e de outros hidrocarbonetos na atmosfera, em algumas condições, podem ser explosivos durante a partida e funcionamento do motor.

- Antes de reabastecer o equipamento certifique-se que o mesmo está desligado e resfriado pois peças superaquecidas como o escapamento e demais superfícies do motor podem causar ignição dos vapores de combustível.

- Sempre utilize um funil para abastecer o tanque de combustível, caso ocorra derramamento de combustível durante o abastecimento, se afaste imediatamente do equipamento e aguarde a completa evaporação antes de dar partida no motor.

- Certifique-se que o local de instalação possui ventilação natural constante.

- Os gases do escapamento possuem CO, CO<sub>2</sub>, NO<sub>x</sub> e HCs que são todos gases incolores, inodoros e altamente tóxicos, certifique-se que o operador ou terceiros nunca respirem ou permaneçam em um ambiente fechado com o motor ligado sob o risco de intoxicação e até a morte.

- Jamais inale ou derrame em sua pele o combustível e/ou o óleo lubrificante do motor, caso venha a ocorrer, lave com água em abundância e procure assistência médica imediatamente.

- Mantenha o plano de manutenção do motor sempre em dia de acordo com o especificado por este manual. Recomendamos sempre realizar revisões semestrais ou conforme tempo de uso junto a um assistente técnico autorizado BUFFALO.

- Nunca desabilite qualquer sistema de segurança instalado em seu equipamento como os defletores de calor do escapamento, sistema de alerta de óleo, chave de parada de emergência ou qualquer outro dispositivo de segurança que seja equipado originalmente de fábrica.

### **Manuseio**

- O produto foi desenhado para facilitar o transporte e manuseio. Porém, cuidados devem ser tomados durante estas operações, utilizando sempre E.P.Is apropriados.

- Qualquer meio utilizado para levantar o produto deve estar em boas condições de uso e sua capacidade compatível com o peso do equipamento.

**NOTA:**

Este produto segue em conformidade com as normas NBR 06396 e NR12.

## **Vida Útil do Produto**

**Vida Útil Estimada do Produto:** 2250 Horas\*.

\*Seguindo sempre as informações contidas neste manual de instruções, e efetuando as devidas manutenções na rede de assistência técnica autorizada BUFFALO a cada 200 horas de utilização do equipamento.

## Componentes

Componentes do seu Compactador de Solo Buffalo®

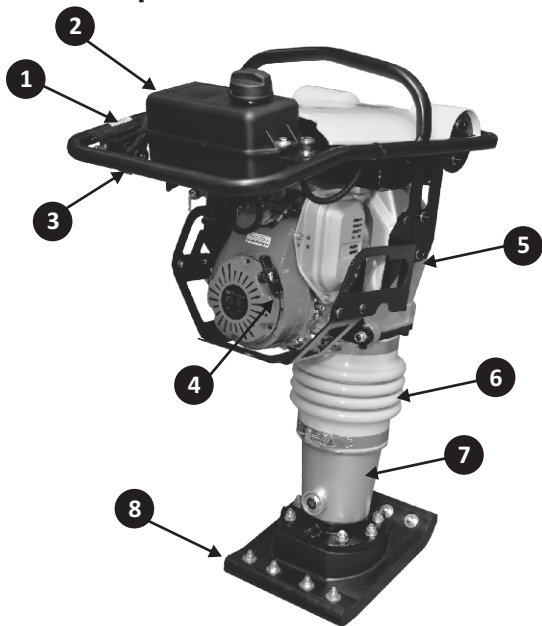

- |                                |                               |
|--------------------------------|-------------------------------|
| <b>1</b> Acelerador            | <b>5</b> Caixa de Transmissão |
| <b>2</b> Tanque de Combustível | <b>6</b> Sanfona              |
| <b>3</b> Guidão                | <b>7</b> Cárter               |
| <b>4</b> Punho de Arranque     | <b>8</b> Sapata               |

## Diagrama Elétrico

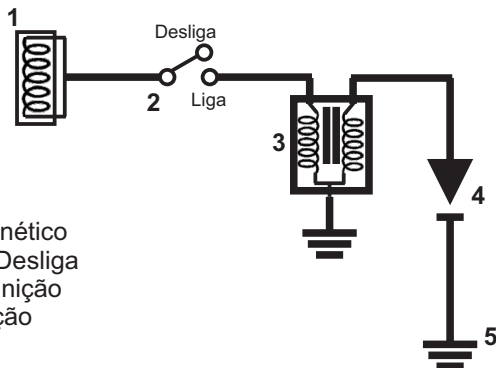

- 1 - Volante Magnético  
 2 - Chave Liga/Desliga  
 3 - Bobina de Ignição  
 4 - Vela de Ignição  
 5 - Aterramento

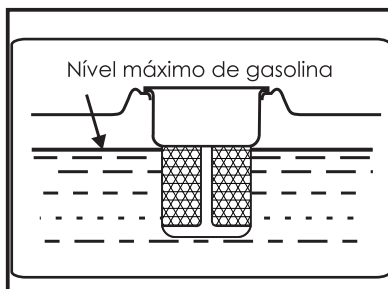

### Abastecimento Gasolina:

Com o motor desligado, remova a tampa do tanque de combustível e abasteça com gasolina comum, sempre com auxílio de um funil. Não exceda o nível máximo.

**OBS.:** Evite o derramamento de combustível na superfície do motor e caso ocorra, somente de a partida após total evaporação em local ventilado.

### Abastecimento de óleo:

1 - Utilize somente óleo lubrificante de boa qualidade:

- Para Motor Robin - SAE 20W50 (API SG ou superior).
- Para Motor Honda - SAE 10W30 (API SJ).

.2 - Remova a vareta medidora da tampa do cárter, e abasteça com óleo até que o nível atinja o último fio de rosca antes de derramar.

OBS: Os motores são testados na fábrica, portanto pode haver uma pequena quantidade de óleo remanescente do teste.

3 - Abastecer com 300 ml.

OBS.: Devido ao sistema de proteção do Alerta de Óleo, os motores não funcionam sem óleo no cárter ou com o nível de óleo baixo. É proibido operar o motor com inclinação acima de 20° pois pode ocorrer falta de lubrificação devido a deslocamento do óleo lubrificante.

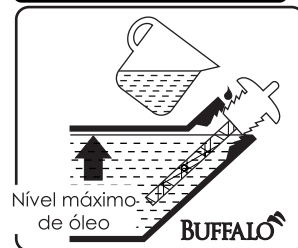
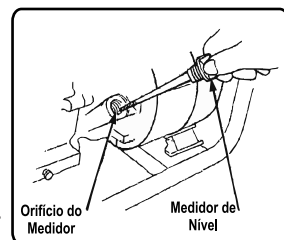

**OBS.:** Este Motor não Acompanha Óleo no Cárter

## Características Técnicas

	BFG 60H	BFG 75R	BFG 75H	BFG 75H
<b>Código</b>	60340	60440	60441	60441
<b>Motor</b>	Honda GX100, Gasolina 4T, Refrigerado a Ar	Robin EH12, Gasolina 4T, Refrigerado a Ar	Honda GXR120, Gasolina 4T, Refrigerado a Ar	Honda GXR120, Gasolina 4T, Refrigerado a Ar
<b>Potência Máxima (Cv)(KW/Rpm)</b>	3,0 (2,2/3600)	4,0 (3,0/3600)	3,6 (2,7/3600)	3,6 (2,7/3600)
<b>Torque Máximo (Kgf.m/Rpm)</b>	0,57/3600	0,76/2600	0,75/2500	0,75/2500
<b>Cilindrada (cm<sup>3</sup>)</b>	98	121	121	121
<b>Diâmetro X Curso Pistão (mm)</b>	56 x 40	60 x 43	60 x 43	60 x 43
<b>Taxa de Compressão</b>	8,5:1	9,0:1	8,5:1	8,5:1
<b>Óleo Lubrificante (L/tipo)</b>	0,4 / SAE 10W30		0,3 / SAE 10W30	
<b>Combustível (L/tipo)</b>	2,5 / Gasolina Comum			
<b>Consumo Médio (L/h)</b>	1,0	1,0	1,0	1,0
<b>Sistema de Alimentação (Tipo)</b>	Carburador (Bóia)			Carburador (Diafragma)
<b>Sistema de Ignição (Tipo)</b>	Eletrônica (CDI)			
<b>Sistema de Partida (Tipo)</b>	Manual			
<b>Sistema de Lubrificação (Tipo)</b>	Salpico		Pulverização	
<b>Filtro de Ar (Tipo)</b>	Duplo (Espuma + Elemento de Papel)			
<b>Transmissão (Tipo)</b>	Embreagem Centrífuga			
<b>Óleo da Percussão (L)(SAE 20W50)</b>	0,65	0,80	0,80	0,80
<b>Dimensões da Sapata (mm)</b>	340 X 265	340 X 285	340 X 285	340 X 285
<b>Curso da Percussão (mm)</b>	30 a 70	40 a 80	40 a 80	40 a 80
<b>Profundidade de Compactação (mm)</b>	430	550	550	550
<b>Velocidade de Avanço (m/min)</b>	10 a 12	10 a 13	10 a 13	10 a 13
<b>Impactos por Minuto</b>	644 a 695	640 a 680	640 a 680	640 a 680
<b>Força de Impacto</b>	10 KN	14 KN	14 KN	14 KN
<b>Eficiência</b>	210 m <sup>2</sup> /h	250 m <sup>2</sup> /h	250 m <sup>2</sup> /h	250 m <sup>2</sup> /h
<b>Dimensões CxLxA (mm)</b>	450 X 750 X 1050			
<b>Peso Líquido (Kg)</b>	62	80	80	80



**Filtro de Ar:**

1 – Faça a limpeza do elemento do filtro de ar diariamente, batendo suavemente sob uma superfície para remover o excesso de poeira. Se estiver saturado, substitua independente do tempo de uso.

**ATENÇÃO:** O uso de ar comprimido para limpeza do filtro de ar é proibido, utilizar ar comprimido para remover sujeira do filtro rompe os capilares que detém partículas e aumentam o tamanho dos poros permitindo passagem de poeira, o que causará falha catastrófica do motor.

2 - Independentemente das condições o filtro de ar deve ser trocado com 150 horas de uso (em condições de muita poeira, a troca deve ocorrer a cada 50 horas).

3 - Recoloque o elemento filtrante com a capa do filtro, efetuando o devido aperto com as travas.

**Refrigeração:**

Mantenha as peças responsáveis pela refrigeração do motor sempre limpas e em bom estado de conservação.

1 – Retrátil - Verifique se as passagens não estão obstruídas ou amassadas.

2 - Aletas do Cilindro – Verifique se não estão quebradas ou obstruídas.

3 - Aletas do Cabeçote – Verifique se não estão quebradas ou obstruídas.

4 - Rotação do Motor – O motor estacionário é projetado para trabalhar sempre na máxima rotação (3.600 RPM), operar de forma contínua em rotações inferiores a esta causará superaquecimento do motor.

**ATENÇÃO:** Motores refrigerados a ar não podem ser utilizados em aplicações de funcionamento contínuo devido a superaquecimento do óleo lubrificante. Após consumir um tanque de combustível ou a cada 4 horas de funcionamento, é recomendado desligar o equipamento de 30 a 60 minutos para resfriamento de seus componentes.

---

Se o motor estiver funcionando com sua rotação normal de trabalho (3.600 rpm), mas o compactador de solo não estiver com amplitude uniforme ou não ocorrer o golpe verifique:

- Se a alavanca de aceleração está na posição correta.

- O nível de óleo. (Retire o excesso se necessário, colocando no nível recomendado).

- Se a embreagem estiver patinando/deslizando, faça a regulagem substituindo-a se necessário.

- Verifique a mola espiral, substituindo-a se necessário.

- Em caso de dúvidas procure uma assistência técnica autorizada.

## Nível de Óleo do Carter do Compactador de Solo

A Inspeção do nível de óleo do carter deverá ser feita diariamente através do visor.

Nunca trabalhe com o nível abaixo do especificado para evitar o desgaste prematuro das peças.

Quantidade total de óleo: 800ml (modelos 75R/75H/75HD).  
650ml (modelo 60H).

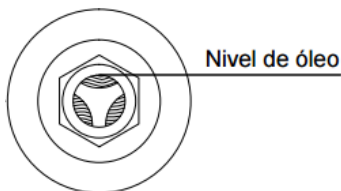

## Funcionamento do Motor

### Partida do Motor:

Após devidamente abastecido com gasolina e óleo no carter, dê a partida seguindo os passos:

- 1 - Abra a torneira de combustível.
- 2 - Gire a chave para a posição ON (LIGA).
- 3 - Posicione a alavanca do afogador na posição Afogado.
- 4 - Encontre o ponto de partida do retrátil (resistência) e puxe firmemente.
- 5 - Assim que o motor entrar em funcionamento, retorne a alavanca do afogador lentamente. Caso não funcione, repita a operação.
- 6 - Posicione o afogador na posição DESAFOGA após a partida.

### Partida do Compactador de Solo:

1. Após a partida do motor, deixar aquecer por cerca de 60~90 segundos.
2. Acelere totalmente o compactador de solo. Esse processo não pode ser feito lentamente, pois pode causar danos a embreagem, mola ou pés do produto.

### Desligando o Motor:

1. Desacelere totalmente o motor deixando-o trabalhar em lenta por 2 minutos.
- 2 - Feche a torneira de combustível e gire a chave para a posição OFF (DESLIGA).

**Modo Armazenamento:** Se o motor ficar fora de operação por mais de 5 dias. Proceda da seguinte maneira:

- 1 - Feche a torneira de combustível.
- 2 - Deixe o motor desligar por insuficiência de combustível no carburador. Com esse procedimento evita-se depósito de combustível no carburador, proporcionando uma melhor partida quando for reutilizá-lo.

Motor Não Funciona ou Desliga Espontaneamente		
Tem óleo Suficiente no Carter?	Não →	Abasteça com óleo recomendado pelo fabricante
Sim ↓		
Tem Combustível no Tanque?	Não →	Abasteça com gasolina comum
Sim ↓		
A Gasolina está chegando no Carburador?	Não →	Verifique se há passagem de combustível
Sim ↓		
Tem Fâsca na vela de ignição?	Não →	Limpe-a ou troque-a por uma nova
Sim ↓		
O filtro de ar está devidamente limpo?	Não →	Limpe-o ou substitua por um novo
Sim ↓		
Procure uma Assistência Autorizada.		

## Manutenção Preventiva

### Óleo Lubrificante do Motor

A 1ª (primeira) troca de óleo deverá ser feita com 20 horas de uso, e as demais deverão ser efetuadas com 100 horas ou 3 meses. Verifique diariamente ou prévio a cada uso, complete se necessário.

### Troca do Óleo Lubrificante

- 1 - Com o motor desligado, remova o bujão do dreno do cárter, permitindo a saída de todo o óleo armazenado no carter do motor.
- 2 - Para facilitar o dreno do óleo, retire em seguida o bujão medidor da tampa do carter.

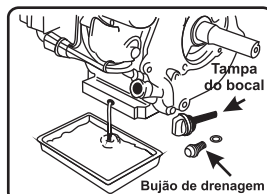

### Reabastecimento de óleo

- 1 - Feche o bujão de dreno do carter apertando firmemente.
- 2 - Reabasteça o carter com óleo recomendado (SAE 20W50), através do orifício do bujão medidor.
- 3 - Recoloque a vareta medidora da tampa do carter.

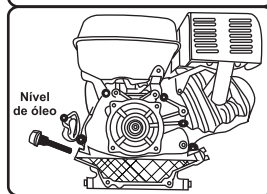

## Tabela de Manutenção

Item	Diariamente	20 Horas ou 1º Mês	100 Horas ou 3 Meses	150 Horas ou 6 Meses	500 Horas ou Anualmente
Óleo do Motor	Verificar Nível	Trocar	Trocar		
Filtro de Ar	Limpar			Trocar	
Vela de Ignição			Verificar e Limpar		
Rotação do Motor					Aferir
Folga de Válvulas				Regular	
Filtro de Combustível			Limpar		
Aletas de Refrigeração	Verificar e Limpar				
Inspeção Visual	Verificar				
Mangueiras de Combustível					Trocar
Câmara de Combustão					Descarbonizar
Carburador			Limpar Cuba de Sedimentação		Limpeza Geral

## Termo de Garantia

A obrigação da **BUFFALO**®, através de sua rede de postos de serviços autorizados de acordo com esta garantia, limita-se ao conserto ou substituição de peças defeituosas, observando os termos a seguir especificados, bem como demais condições previstas neste manual. O prazo de validade desta garantia é de 6 (Seis) meses a contar da data de compra pelo consumidor final, o qual será comprovado mediante número de série do motor mencionado no corpo da nota fiscal de compra. A Validade desta garantia só estará assegurada se as peças consideradas defeituosas forem substituídas por originais em postos de serviços autorizados e cujo exame revele a existência do defeito reclamado. Os termos desta garantia não serão aplicáveis se o produto tenha sido sujeito ao uso inadequado, negligência ou acidente, ou que tenha sido reparado ou alterado fora de uma oficina técnica autorizada.

**ATENÇÃO:** Os Compactadores de Solo BUFFALO são equipados com motor HONDA GX100, HONDA GXR120, ou ROBIN EH-12. A garantia será concedida somente por assistências autorizadas, não cabendo ao fabricante despesas como: transporte e visitas técnicas.

A BUFFALO é responsável pela assistência técnica e garantia de toda o equipamento (partes que compõem a percussão e quadro) através de sua rede de assistência técnica.

Quanto a possíveis problemas no motor acoplado ao Compactador de Solo, deverá ser solicitado a garantia ou assistência técnica diretamente com a rede de assistência técnica do fabricante do motor.

### ITENS NÃO COBERTOS PELA GARANTIA

- Filtros em geral;
- Óleo lubrificante (e troca de óleo);
- Vela de Ignição;

**Cancelamento da Garantia.** A presente garantia fica automaticamente cancelada caso se constate.

- 1- Danos por mau uso ou acidentes.
- 2- Agentes da natureza.
- 3- Uso em desacordo com o manual de instrução, operação, instalação e manutenção.
- 4- Violações ou consertos feitos por pessoas não autorizadas.
- 5- Transporte ou armazenamento inadequado.
- 6- Rasuras na Nota Fiscal de compra.

A **BUFFALO** reserva-se o direito de alterar as especificações de seus desenhos, produtos e termo de garantia, sem qualquer aviso prévio e sem incorrer na obrigação de efetuar as mesmas modificações nos produtos anteriormente vendidos.

**Observações**

---

---

---

---

---

---

---

---

---

---

---

---

---

---

---

---

---

---

---

---

---

---

---



CLIENTE FINAL: \_\_\_\_\_ ENDEREÇO: \_\_\_\_\_

CIDADE: \_\_\_\_\_ LOCALIDADE OU BAIRRO: \_\_\_\_\_ UF: \_\_\_\_\_ FONE: \_\_\_\_\_

NOTA FISCAL: \_\_\_\_\_ NÚMERO DE SÉRIE DO MOTOR: \_\_\_\_\_ REVENDEDOR: \_\_\_\_\_

TÉCNICO RESPONSÁVEL: \_\_\_\_\_ FONE: \_\_\_\_\_

PRODUTO: \_\_\_\_\_  
: : : :  
MODELO: \_\_\_\_\_

RESPONDA O QUESTIONÁRIO ABAIXO, ASSINALANDO (S) PARA SIM E (N) PARA NÃO.

- 1 - ( ) Recebi o Manual do Produto;
- 2 - ( ) Recebi informações quanto a verificação diária antes do funcionamento do equipamento, dos itens: nível de óleo, possíveis vazamentos, reaperto de parafusos, mangueiras, conexões, filtro de ar e de óleo;
- 3 - ( ) Recebi informações quanto ao abastecimento de combustível do produto;
- 4 - ( ) Recebi informações quanto a troca de elementos filtrantes (de ar e/ou de óleo)
- 5 - ( ) Recebi orientações sobre o funcionamento do produto (liga/funcionamento/desliga);
- 6 - ( ) Recebi orientações sobre equipamentos de segurança e a correta utilização do equipamento;
- 7 - ( ) Recebi orientações sobre Manutenção Preventiva do produto.
- 8 - ( ) Recebi orientações sobre os Pontos de Lubrificação do Produto.

O não preenchimento e assinatura deste questionário de entrega técnica resulta no **Cancelamento da Garantia**

ESTOU CIENTE DE TODAS AS INFORMAÇÕES QUE ME FORAM TRANSMITIDAS PASSO A PASSO PELO TÉCNICO RESPONSÁVEL.

CLIENTE: \_\_\_\_\_ LOCAL: \_\_\_\_\_ DATA: \_\_\_\_ / \_\_\_\_ / \_\_\_\_

ASSINATURA: \_\_\_\_\_ TÉCNICO: \_\_\_\_\_ ASSINATURA: \_\_\_\_\_

1ª via revenda / assistência | 2ª via cliente.



VIA DA RENDITA

CLIENTE FINAL: \_\_\_\_\_ ENDEREÇO: \_\_\_\_\_

CIDADE: \_\_\_\_\_ LOCALIDADE OU BAIRRO: \_\_\_\_\_ UF: \_\_\_\_\_ FONE: \_\_\_\_\_

NOTA FISCAL: \_\_\_\_\_ NÚMERO DE SÉRIE DO MOTOR: \_\_\_\_\_ REVENDEDOR: \_\_\_\_\_

TÉCNICO RESPONSÁVEL: \_\_\_\_\_ FONE: \_\_\_\_\_

PRODUTO: \_\_\_\_\_  
.....  
MODELO: \_\_\_\_\_

RESPONDA O QUESTIONÁRIO ABAIXO, ASSINALANDO (S) PARA SIM E (N) PARA NÃO.

- 1 - ( ) Recebi o Manual do Produto;
- 2 - ( ) Recebi informações quanto a verificação diária antes do funcionamento do equipamento, dos itens: nível de óleo, possíveis vazamentos, reaperto de parafusos, mangueiras, conexões, filtro de ar e de óleo;
- 3 - ( ) Recebi informações quanto ao abastecimento de combustível do produto;
- 4 - ( ) Recebi informações quanto a troca de elementos filtrantes (de ar e/ou de óleo)
- 5 - ( ) Recebi orientações sobre o funcionamento do produto (liga/funcionamento/desliga);
- 6 - ( ) Recebi orientações sobre equipamentos de segurança e a correta utilização do equipamento;
- 7 - ( ) Recebi orientações sobre Manutenção Preventiva do produto.
- 8 - ( ) Recebi orientações sobre os Pontos de Lubrificação do Produto.

O não preenchimento e assinatura deste questionário de entrega técnica resulta no **Cancelamento da Garantia**

ESTOU CIENTE DE TODAS AS INFORMAÇÕES QUE ME FORAM TRANSMITIDAS PASSO A PASSO PELO TÉCNICO RESPONSÁVEL.

CLIENTE: \_\_\_\_\_ LOCAL: \_\_\_\_\_ DATA: \_\_\_\_ / \_\_\_\_ / \_\_\_\_

ASSINATURA: \_\_\_\_\_ TÉCNICO: \_\_\_\_\_ ASSINATURA: \_\_\_\_\_

1ª via revenda / assistência | 2ª via cliente.



# COMPACTADOR DE SOLO

TODAS AS FOTOS DESTE MANUAL SÃO MERAMENTE ILUSTRATIVAS.

A BUFFALO RESERVA-SE O DIREITO DE FAZER MODIFICAÇÕES TÉCNICAS SEM PRÉVIO AVISO.

▪ BFG 60H | BFG 75R | BFG 75H | BFG 75HD ▪

## GERAL

41.3091.5600

## ADMINISTRATIVO

41.3091.5610

## VENDAS

41.3091.5602  
41.3091.5603  
41.3091.5607  
41.3091.5612  
41.3091.5614  
41.3091.5618  
41.3091.5630

# BUFFALO®

MOTORES & ACOPLADOS

Rua Maria Fontes Machado, nº 420 - Costeira  
São José dos Pinhais - Paraná - CEP 83015-482  
CNPJ: 07.040.941/0001-06

✉ buffalo@buffalo.com.br ✉

🌐 www.buffalo.com.br 🌐

A Buffalo Motores & Acoplados reserva-se o direito de modificar qualquer item deste manual de instruções sem prévio aviso.

## FINANCEIRO

41.3091.5604  
41.3091.5632  
41.3091.5636  
41.3091.5637  
41.3091.5639

## PÓS-VENDAS

41.3091.5611  
41.3091.5621  
41.3091.5622  
41.3091.5624

**PEÇAS E GARANTIA**  
EM TODO O TERRITÓRIO NACIONAL