

# Branco *tratorito*

## Instruções de montagem BTTG-6.5-620

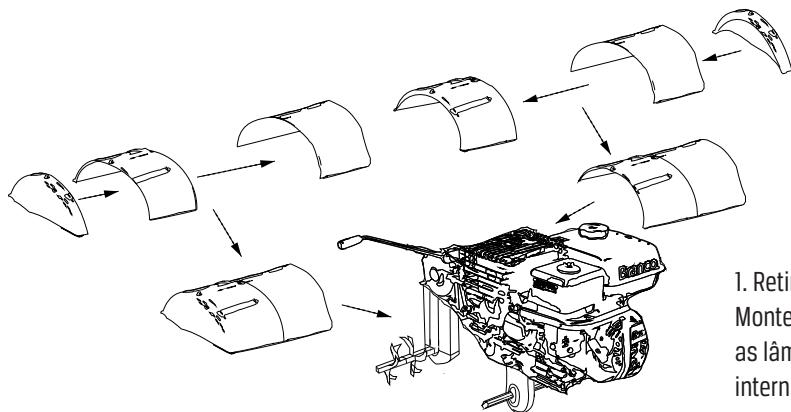

1. Retire o produto da caixa. Monte os paralamas sobre as lâminas. Inicie pelas partes internas seguindo para as externas utilizando os parafusos, porcas e arruelas de pressão.

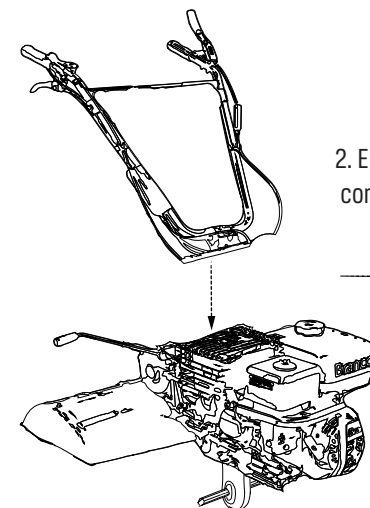

2. Encaixe o guidão com a porca autotravante

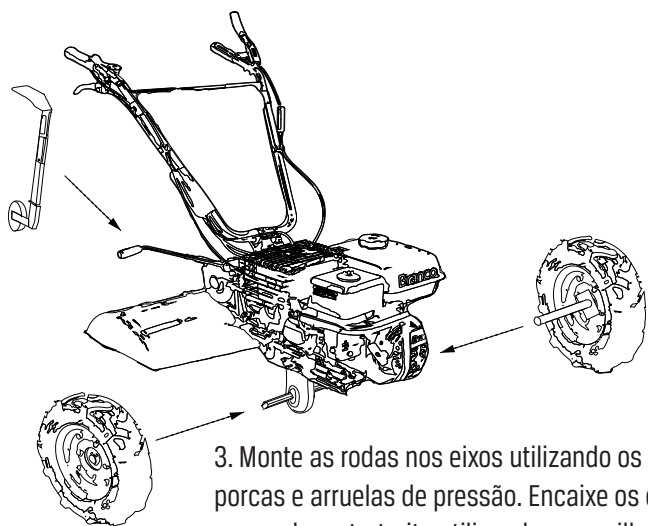

3. Monte as rodas nos eixos utilizando os parafusos, porcas e arruelas de pressão. Encaixe os eixos com roda no tratorito utilizando as cupilhas e contrapontos. Monte o contraponto traseiro utilizando uma cupilha e trava.

4. Encaixe e aperte o para-choque frontal sob a carenagem do motor.

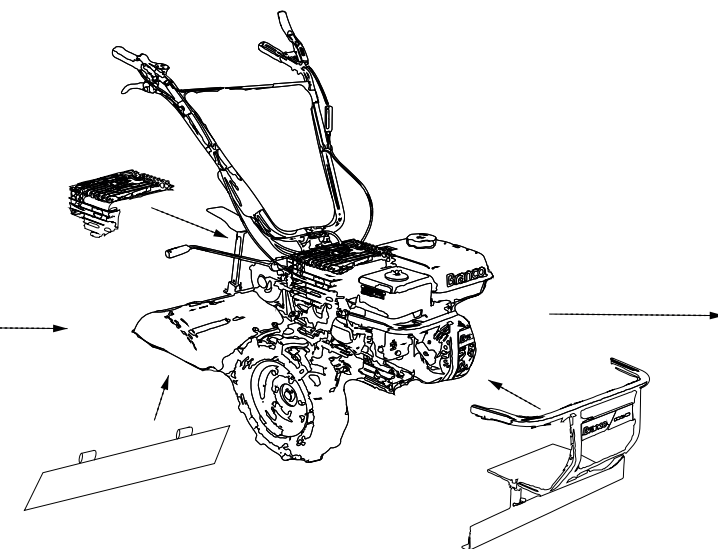
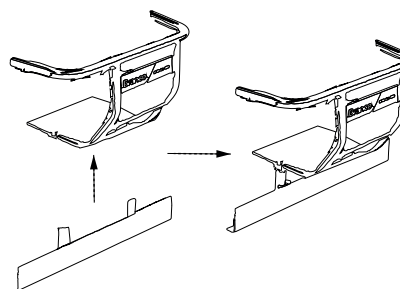

5. Monte a carenagem do motor, a grade de proteção do escapamento e a proteção metálica traseira do para-lamas.

# Branco *tratorito*

Instruções de montagem BTTG-6.5-620

2

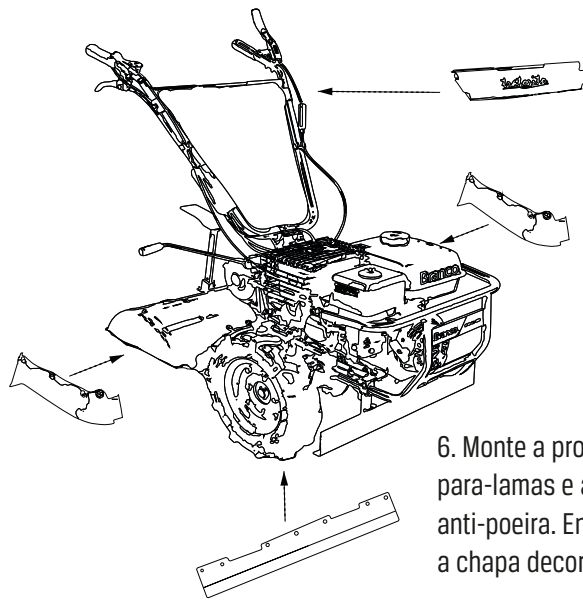

6. Monte a proteção frontal do para-lamas e as saias laterais anti-poeira. Encaixe e aparafuse a chapa decorativa do guidão.



7. Consulte o manual de instruções para demais informações sobre segurança e manutenção do seu produto.