

BUFFALO[®] 4T

MOTORES & ACOPLADOS

MANUAL DE INSTRUÇÕES

CORTADOR DE GRAMA

BFG 40R

BFG 50 SL

BFG 53 SLR

BFGT 53 SLR

PEÇAS E GARANTIA
EM TODO O TERRITÓRIO NACIONAL

Obrigado por adquirir um Cortador de Grama BUFFALO.

Introdução

Leia atentamente este manual de instruções antes de colocar em funcionamento seu Cortador de Grama e assegure-se de que não haja dúvidas sobre os procedimentos corretos para a sua utilização.

Tenha este Manual de instruções em local de fácil acesso para eventuais consultas.

Procedimentos de segurança

As instruções contidas neste manual possuem informações críticas que garantem a segurança do operador e a de terceiros contra acidentes além de uma correta utilização e proteção do equipamento contra avarias. Siga sempre essas instruções para operar seu Cortador de Grama BUFFALO de forma segura e eficaz.

Não permita que crianças ou adultos não habilitados ou não qualificados operem o equipamento.

Antes de operar, verifique o estado do equipamento, procure por rachaduras, vazamentos, parafusos frouxos ou faltantes, ou qualquer outra avaria. Use o equipamento somente após realizar as revisões necessárias.

Se familiarize com todos os comandos e controles do equipamento e o uso apropriado do mesmo.

Utilize óculos e luvas de proteção, protetores auriculares e sapatos antiderrapantes quando operar o equipamento.

Mantenha mãos e pés afastados da área de corte.

Nunca utilize o produto em locais fechados ou sem ventilação. O gás do escape contém monóxido de carbono, que é inodoro e letal.

Preste atenção as partes quentes do equipamento.

Antes de fazer qualquer verificação ou manutenção no equipamento, certifique-se que o motor esteja desligado e a lâmina de corte não esteja girando.

Nunca reabasteça o tanque de combustível com o produto ligado.

CORTADOR DE GRAMA

Indicador de Componentes

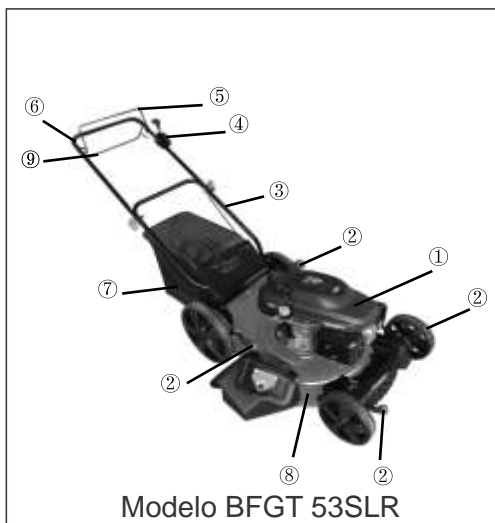
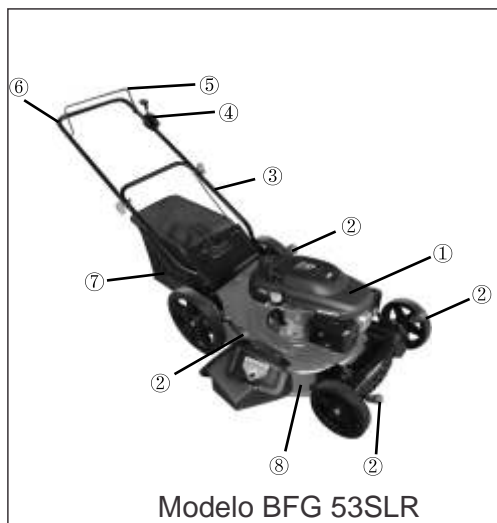
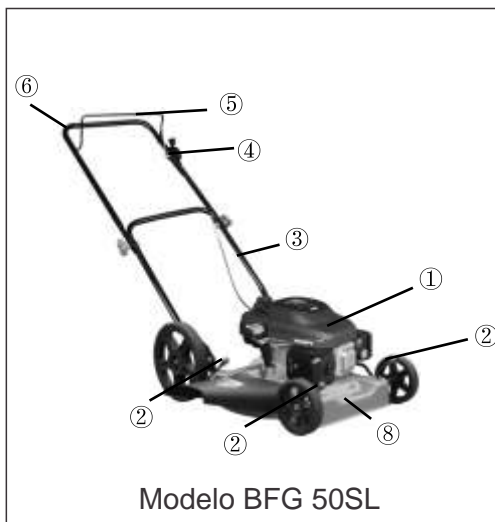
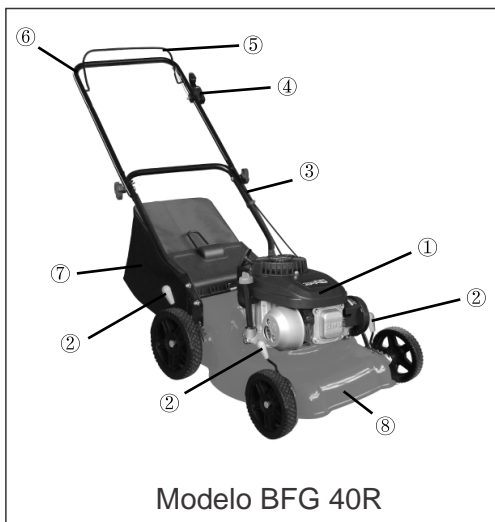

1. Motor
2. Alavanca Regulador de Altura
3. Cabo Inferior
4. Acelerador
5. Alavanca Retrátil do Freio
6. Cabo Superior
7. Cesto Recolhedor
8. Base do Cortador

2. Alavanca Regulador de Altura
4. Acelerador
6. Cabo Superior
8. Base do Cortador

Montagem do Cesto Recolhedor

Somente para modelos R (com recolhedor)

- Monte a parte superior e inferior do cesto recolhedor conforme Fig.A.
- Deverá estar conforme indicado na Fig.B.
- Levante o protetor traseiro do cortador e encaixe o cesto conforme Fig.C

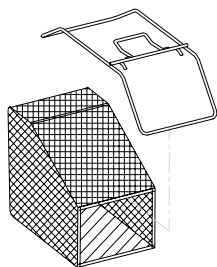

A

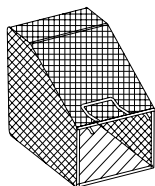

B

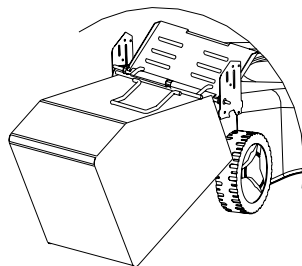

C

Regulagem das Rodas

Para Regulagem da altura do corte da grama, proceder conforme abaixo:

- Flexione a haste de regulagem na direção da roda, liberando assim seu travamento;
- Mova para a direita ou esquerda de acordo com a altura desejada.

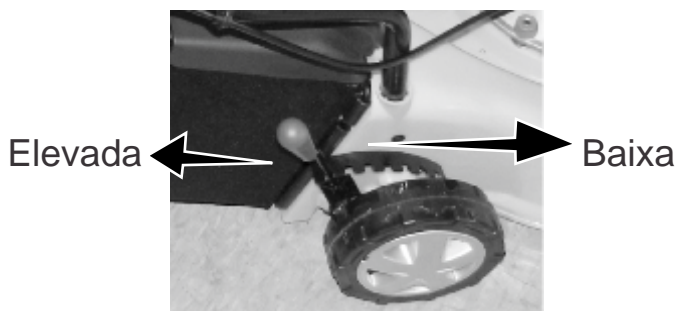



ATENÇÃO: Quando efetuar a altura do corte, desligue o motor e verifique se a lâmina de corte não está girando.

Instruções de Segurança



Antes de Utilizar o Cortador de Grama

- a. Leia atentamente este manual de instruções para entender o correto funcionamento do produto. 
- b. Nunca utilize este produto sob influência de bebidas alcoólicas, quando estiver cansado ou sonolento, ou sob efeito de qualquer tipo de remédio ou droga. 
- c. Não opere o equipamento em locais fechados. Os gases emitidos pelo escape contêm monóxido de carbono que podem prejudicar a saúde. 
- d. Nunca utilize o produto sob as seguintes circunstâncias:
 1. Quando o terreno for escorregadio ou quando não puder manter uma posição estável e segura.
 2. A noite, em momentos de forte neblina, ou quando estiver com uma visibilidade não clara da área onde será operado o equipamento.
 3. Sob condições adversas do clima (chuva, tempestades, fortes ventos,...).
- e. Quando for utilizar o produto, antes de ligar o equipamento, certifique-se que crianças, pessoas não autorizadas ou animais estejam a uma distância segura.
- f. Falta de sono, cansaço, ou exaustão física resultam em baixa atenção, que podem acarretar em sérios acidentes durante a utilização do produto.
- g. Certifique-se de manter este manual de modo acessível, para que possa se referenciar nele sempre que surgir alguma dúvida.
- h. Certifique-se sempre de incluir este manual quando vender, emprestar, ou transferir a propriedade deste produto.
- i. Nunca permita que crianças ou usuários incapazes de compreender as instruções dadas neste manual utilizem o cortador de grama.
- j. Se familiarize com todos os comandos e controles do equipamento antes de ligar o cortador de grama.
- k. Utilize sempre os equipamentos de proteção recomendados.
- l. Objetos lançados pelo cortador de grama podem causar graves lesões, Inspeção sempre a área onde o equipamento será utilizado, removendo todas pedras, pedaços de madeira, fios, e outros objetos estranhos.



Equipamentos e Roupas de Trabalho

- a. Quando utilizar o produto, você deve vestir roupas e equipamentos de proteção adequadas (luvas, sapatos, protetor auricular). Não use roupas soltas não aderentes ao corpo, sandálias, chinelos, descalço, bermuda ou calção, pois podem se engachar nas partes móveis do equipamento.
- b. Sempre que roçar o gamado, use calçado resistente e calças compridas.
- c. Mantenha os pés sempre firmes no solo, para manter o equilíbrio. Sempre ande ao utilizar o cortador, nunca corra.
- d. Nunca coloque os pés e mãos perto ou debaixo das partes giratórias, e mantenha-se sempre afastado da abertura de descarga.
- e. Quando for recarregar o reservatório de combustível sempre desligue o equipamento.
- f. Se ocorrer qualquer tipo de vazamento durante o reabastecimento, utilize um pano seco para efetuar a limpeza da área antes de ligar o equipamento.
- g. Após o reabastecimento do equipamento, certifique-se que a tampa está corretamente fechada, e em seguida ligue o cortador de grama a uma distância de no mínimo 3 metros da área de abastecimento.
- h. Armazenar o Combustível em recipientes apropriados, nunca excedendo o prazo de 15 dias.

NOTA

Se por qualquer razão o equipamento estiver envolto de chamas, utilize um extintor de incêndio de pó seco.





Operação

- Mantenha as empunhaduras secas, limpas e livres de óleo ou impurezas.
- Previna-se de tocar as partes críticas como: Escape, vela de ignição, ou demais peças metálicas do motor enquanto estiver em funcionamento a fim de evitar queimaduras ou choques elétricos. Lembre-se que o motor permanece quente alguns instantes após seu desligamento.



- Sempre desligue o motor se não estiver utilizando o cortador de grama, mesmo que por poucos instantes.

- Evite trabalhar com os pulsos curvados, muito esticados, ou torcidos.

- Faça paradas periódicas para minimizar a repetição.

- Faça exercícios de alongamento para os músculos das mãos e dos braços (antes e depois do trabalho) a fim de reduzir o risco de L.E.R (lesão por esforço repetitivo).

- Nunca se estique para operar o cortador de grama. Mantenha sempre os pés firmes, uma postura ereta, e o equilíbrio em todos os momentos (nunca opere o equipamento em uma escada, ou em qualquer local que não puder manter os pés firmes e equilibrado).

- Sempre desligue o motor quando necessitar transferir o cortador de grama para outra área de trabalho.

- Nunca vire a máquina de lado ou de cabeça para baixo, evitando assim entrada de óleo no filtro de ar e parte superior do cabeçote.

Manutenção

Utilizando corretamente o cortador de grama e efetuando as devidas manutenções você terá um excelente produto para facilitar seu trabalho, de forma rápida e eficaz.

Sempre certifique-se de desligar o equipamento antes de efetuar a manutenção e a verificação de seu cortador de grama.

Instruções de Segurança



Transporte

Sempre transporte o cortador de grama desligado, inclusive quando for trocar a área de serviço.

Armazenamento

Quando o cortador de grama é colocado em armazenamento por um longo período, é necessário seguir os passos abaixo:

1) Desligue o motor e espere o equipamento esfriar.

2) Antes de armazenar, drenar todo o combustível em local apropriado e ligar o motor até seu pleno desligamento para esgotar todo o combustível armazenado no interior do equipamento.

3) Limpe toda o cortador de grama e lubrifique as partes metálicas. Tenha atenção especial na área de entrada de ar (filtro de ar), que deve estar limpa e livre que qualquer detrito. Utilize um detergente neutro e esponja para limpar as partes plásticas.

4) Não guarde o recipiente onde será armazenado o combustível em local fechado, onde os vapores do combustível possam alcançar faíscas ou chamas.

5) Armazenar sempre em local seco e longe do alcance de crianças.

Preparação para Operação

1) Verifique se a lâmina de corte está bem fixa. Faça a inspeção visual, verificando se não está danificada, ou sem corte. Substitua a lâmina e os parafusos danificados ou gastos para preservar o balanceamento. Caso necessite afiar a lâmina, faça a afiação sempre nos dois lados para evitar desequilíbrio ou desbalanceamento.

2) Para cortar a grama na altura desejada e obter um bom rendimento, faça a regulagem de altura das rodas.

3) Verifique sempre se as partes móveis estão fixas, e em bom estado de uso. Caso necessário efetue o reparo ou a troca da peça necessária.

4) Se o gramado estiver muito alto, faça o corte por etapas, utilizando o sistema de regulagem de altura das rodas, assim evita-se sobrecarga no motor.

5) Nunca ligue o motor diretamente na grama alta. Aguarde o motor atingir a rotação nominal de funcionamento.

CORTADOR DE GRAMA

Preparação para Operação

6) Mantenha sempre desobstruída a saída de grama da base do cortador para o cesto recolhedor ou para a saída lateral.

7) O motor do cortador de grama não utiliza óleo na gasolina, o óleo deverá ser colocado diretamente no cárter.

8) O produto sai de fábrica sem óleo e sem combustível, sendo necessário abastecer antes da operação.

Especificações Técnicas

Modelo	BFG 40 R	BFG 50 SL	BFG 53 SLR	BFGT 53 SLR
Código	60480	60680	60681	60682
Modelo	Recolhedor	Saída Lateral	Saída Lateral e Recolhedor	Tracionado, Saída Lateral, e Recolhedor
Motor	A gasolina, monocilíndrico, 4 tempos, refrigerado a ar			
Sistema de Partida	Partida Manual			
Cilindrada	141 cc	196 cc	196 cc	196 cc
Potência Nominal	4,0 cv	6,5 cv	6,5 cv	6,5 cv
Rotação	3.600 rpm			
Capac. Tanque Comb.	0,8 Litros	1,0 Litros	1,0 Litros	1,0 Litros
Capac. Óleo Cartér	550 ml	600 ml	600 ml	600 ml
Peso (líquido)	33 Kg	35 Kg	42 Kg	45 Kg
Faixa de Corte	16" / 40cm	20" / 51cm	21" / 53cm	21" / 53cm

Operando o Motor

Preparação do seu motor BUFFALO antes de seu funcionamento:

1. Verificar nível de óleo no carter.

a. Remova a vareta de nível de óleo e limpe-a (fig. 1)

b. Recoloque a vareta de nível de óleo no local apropriado (sem girar nem travar), após remova a vareta novamente e verifique se o nível de óleo está entre os marcadores Máximo e Mínimo.

c. completar com óleo lubrificante se o nível estiver baixo.

Óleo Recomendado: SAE 20W-50.

Quantidade de óleo no Carter - 550 ml (Motor BFG 4.0) / 600 ml (Motor BFG 6.5).

OBS.: Este Motor não Acompanha Óleo no Cârtter

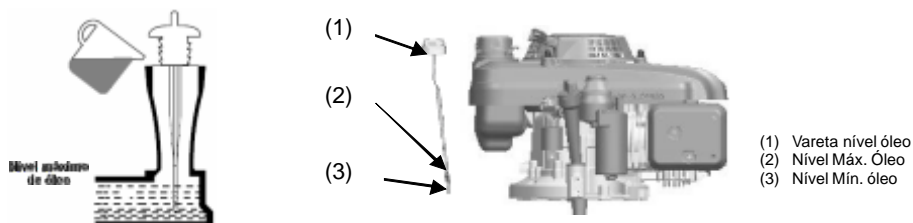

1.2 Combustível

Utilize gasolina comum. Nunca misture óleo combustível ou óleo lubrificante na gasolina. Evite a entrada de impurezas e água no tanque de combustível.

1.3 Filtro de ar (Manutenção)

Verifique se o elemento filtrante de ar está livre de impurezas.

O filtro de ar deve estar sempre limpo e em perfeito estado para um bom funcionamento do motor.

Trocar o filtro a cada 150 horas, e em locais de muita poeira a cada 50 horas.

Para a limpeza do filtro de papel, ao utilizar ar comprimido, injetar o ar em baixa pressão de dentro para fora, tomando cuidado de não romper o papel do filtro.

Nunca ligue o motor sem o elemento filtrante de ar, isso ocasionará em desgaste prematuro do motor.

Operando o Motor

Ligando o Motor

Verifique se o motor está devidamente abastecido com gasolina e óleo no cárter.

- 1 - Abra a Torneira de Combustível.
- 2 - Posicione a alavanca do afogador para a posição «Afogado».
- 3 - Libere o Sistema de Freio (através da alavanca retrátil do freio).
- 4 - Encontre o ponto de resistência na partida retrátil e puxe firmemente.
- 5 - Assim que o motor entrar em funcionamento, retorne a alavanca do afogador lentamente e acelere o motor.
- 6 - Caso o motor não dê a partida, repita o ponto 4.

Obs.: Para o modelo com sistema de tração na roda, opere o sistema de acionamento da tração conforme descrito a seguir:

- 1 - Mantenha a alavanca retrátil do freio do motor acionado.
- 2 - Acione a alavanca de tração, não soltando a alavanca do freio.

Desligando o Motor

- 1 - Desacelere o motor (Posicione a alavanca de controle de aceleração do motor para a rotação Mínima).
- 2 - Soltar a Alavanca de freio. (Para o modelo tracionado, soltar antes a alavanca de tração).

Importante: Se o motor ficar fora de operação por mais de 5 dias. Proceda da seguinte maneira:

- 1 - Desacelere o motor, em seguida feche a torneira de combustível.
- 2 - Deixe o motor desligar por insuficiência de combustível no carburador. Com esse procedimento evita-se depósito de combustível no carburador, proporcionando uma melhor partida quando for reutilizá-lo.

Muito cuidado com as áreas quentes do motor (escape, cilindro, bloco), estas áreas permanecem quente por alguns minutos mesmo após o desligamento do motor. Nunca encoste nestas áreas com o motor em funcionamento ou mesmo logo após seu desligamento.

Desligamento de emergência: em caso de falha no sistema de desligamento do motor, retire o cabo da vela de ignição. **ATENÇÃO:** cuidado com o risco de choque elétrico. Nunca faça desta operação uma rotina. Se o motor apresentar problemas de desligamento, superaquecimento ou funcionamento, procure uma assistência técnica autorizada.

Operando o Motor

Refrigeração:

Mantenha as peças responsáveis pela refrigeração do motor sempre limpas e em bom estado de conservação. 1 - Retrátil. 2 - Aletas do Cilindro. 3 - Aletas do Cabeçote.

Manutenção Periódica

Manutenção Periódica

1. Aletas do Cilindro

A poeira acumulada entre as aletas do cilindro causam superaquecimento ao motor.

Periodicamente faça uma verificação e limpeza.



2. Filtro de combustível.

Desmonte o filtro e efetue a limpeza com gasolina, ou efetue a troca se necessário. Verifique se o tanque de combustível está em boas condições de uso.

3. Vela de Ignição

Retire a vela de ignição com o auxílio de uma chave de vela.

Limpe os eletrodos com o auxílio de uma escova de aço.

Ajuste a folga entre eletrodos, utilizando um calibre de laminas em 0.65 mm.

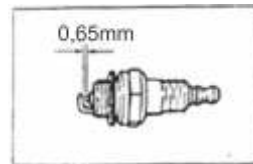

4. Óleo do Carter

A 1ª (primeira) troca de óleo deverá ser feita com 20 horas de uso, e as demais deverão ser efetuadas com 100 horas. Obs.: Verifique o nível de óleo diariamente.

Troca de óleo

1 - Com o motor desligado, remova o bujão do dreno do carter, permitindo a saída de todo o óleo armazenado no carter do motor.

2 - Para facilitar o dreno do óleo, retire em seguida o bujão medidor da tampa do carter.

Reabastecimento de óleo

1 - Feche o bujão de dreno do carter apertando firmemente.

2 - Reabasteça o carter com óleo recomendado, através do orifício do bujão medidor.

3 - Recoloque a vareta medidora da tampa do carter.

Diagnósticos

Diagnósticos		
Tem óleo Suficiente no Carter?	Não →	Abasteça com óleo recomendado pelo fabricante
Sim ↓	<input type="checkbox"/>	
Tem Combustível no Tanque?	Não →	Abasteça com gasolina comum
Sim ↓	<input type="checkbox"/>	
A Gasolina está chegando no Carburador?	Não →	Verifique se há passagem de combustível
Sim ↓	<input type="checkbox"/>	
Tem Faisca na vela de ignição?	Não →	Limpe-a ou troque-a por uma nova
Sim ↓	<input type="checkbox"/>	
O filtro de ar está devidamente limpo?	Não →	Limpe-o ou substitua por um novo
Sim ↓	<input type="checkbox"/>	
Procure uma Assistência Autorizada.	<input type="checkbox"/>	

Sentido de Corte

Dependendo do modelo de seu cortador de grama, adote um sentido de corte para facilitar o seu rendimento conforme figuras abaixo:

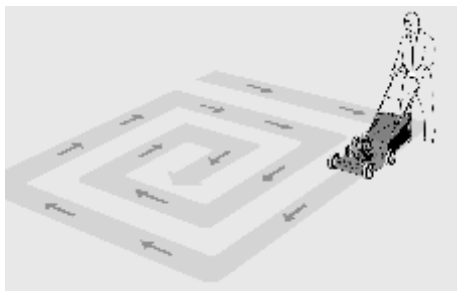

Cortador de Grama com Recolhedor
(Sentido Horário)

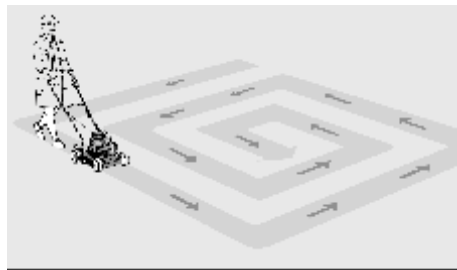

Cortador de Grama com Saída Lateral
(Sentido Anti-Horário)

Garantimos que cada motor, incluindo todo o equipamento e acessório nele instalado é isento de defeito de material ou manufatura, em condições normais de uso.

A garantia se restringe exclusivamente a substituição e conserto de quaisquer peças, observando os termos a seguir especificados, bem como demais condições previstas neste manual.

O prazo de validade desta garantia é de 6 (seis) meses a contar da data de compra pelo consumidor final, a qual será comprovada mediante número de série do motor mencionado no corpo da nota fiscal de compra.

A validade desta garantia só estará assegurada se as peças consideradas defeituosas forem substituídas por um dos postos de serviços autorizados, e cujo exame revele, satisfatoriamente para o fabricante, a existência do defeito reclamado.

Os termos desta garantia não serão aplicáveis a nenhum produto que tenha sido sujeita a uso inadequado, negligência ou acidente, ou que tenha sido reparado ou alterado fora de uma oficina autorizada.

A garantia será concedida de forma acima descrita, somente nos postos de serviços autorizados. Não cabendo ao fabricante despesas como: transporte e visitas técnicas ao local de trabalho.

Itens de responsabilidade do Proprietário (peças não cobertas pela garantia).

- Vela de Ignição.
- Filtros em geral.
- Troca de óleo.

Cancelamento da Garantia

- 1 - Danos por mau uso ou acidentes.
- 2 - Agentes da Natureza.
- 3 - Uso em desacordo com o manual de instrução, operação e manutenção.
- 4 - Violações ou consertos feitos por pessoas não autorizadas.
- 5 - transporte e armazenamento inadequado.
- 6 - Rasuras na Nota Fiscal de compra.

Reservamos o direito de alterar as especificações de seus desenhos, produtos e termo de garantia, sem qualquer aviso prévio e sem incorrer na obrigação de efetuar as mesmas modificações nos produtos anteriormente vendidos.



CORTADOR DE GRAMA



TODAS AS FOTOS DESTE MANUAL SÃO MERAMENTE ILUSTRATIVAS.

A BUFFALO RESERVA-SE O DIREITO DE FAZER MODIFICAÇÕES TÉCNICAS SEM PRÉVIO AVISO.

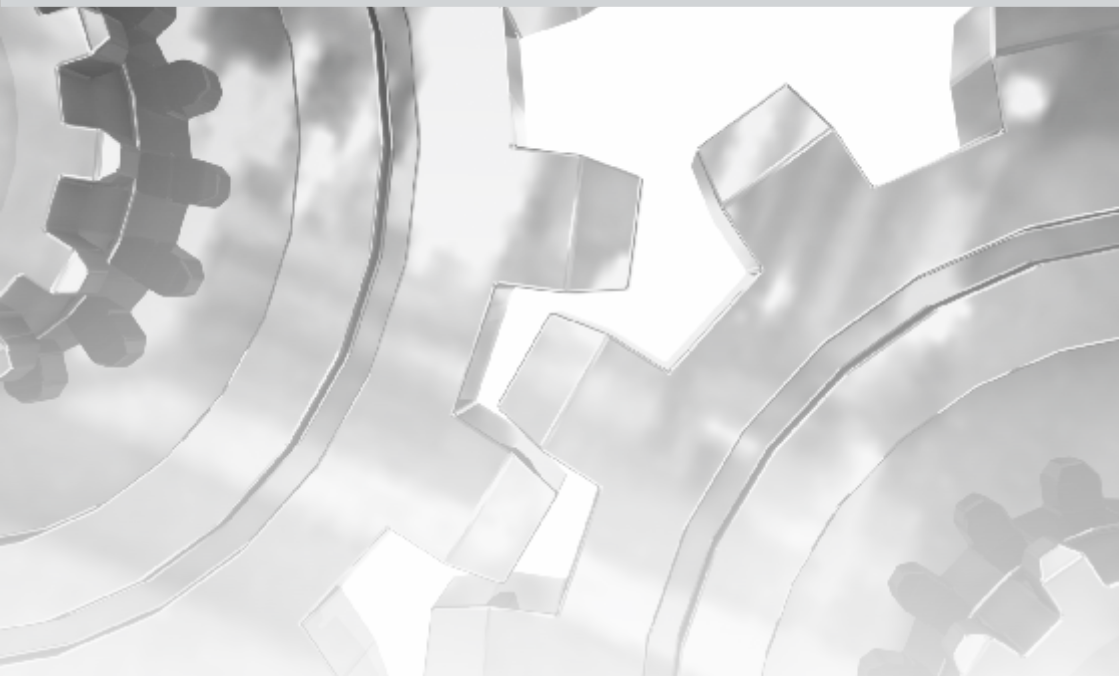

GERAL

41**3091.5600**

VENDAS

41**3091.5602**

41**3091.5603**

41**3091.5607**

41**3091.5612**

PÓS-VENDAS

41**3091.5601**

41**3091.5605**

41**3091.5611**

41**3091.5624**

BUFFALO®

MOTORES & ACOPLADOS

🌐 www.buffalo.com.br

✉ buffalo@buffalo.com.br

Rua Bom Jesus do Iguape, nº 4303A/B - Boqueirão
Curitiba - Paraná - CEP 81650-030

A Buffalo Motores & Acoplados
Reserva-se o direito de modificar qualquer
item deste catálogo sem prévio aviso.

FINANCEIRO

41**3091.5604**

41**3091.5614**

ADMINISTRATIVO

41**3091.5610**

FAX

41**3091.5606**

PEÇAS E GARANTIA

EM TODO O TERRITÓRIO NACIONAL