

# vonder®

## **EMPILHADEIRA MANUAL**

*Grúa horquilla manual*



Imagens Ilustrativas/Imágenes Ilustrativas

MODELO

EMN 050



**Leia antes de usar e guarde este manual para futuras consultas.**

*Lea antes de usar y guarde este manual para futuras consultas.*

## 1. Orientações gerais



**LEIA ESTE MANUAL ANTES DE UTILIZAR O EQUIPAMENTO.**



### **ATENÇÃO:**

Guarde o manual para consulta posterior ou para repassar as informações para outras pessoas que venham a operar o equipamento. Proceda conforme as orientações deste manual.

### **Prezado usuário**

Este manual contém detalhes de instalação, funcionamento, operação e manutenção da EMPILHADEIRA MANUAL VONDER.



### **ATENÇÃO:**

Ao utilizar o equipamento, devem ser seguidas as precauções básicas de segurança para evitar riscos de acidentes.

## 2. Símbolos

Símbolos	Nome	Explicação
	Cuidado / Atenção	Alerta de segurança (riscos de acidentes) e atenção durante o uso
	Leia o manual de operações / instruções	Leia o manual de operações / instruções antes de utilizar o equipamento
	Utilize EPI (Equipamento de proteção Individual)	Utilize Equipamento de Proteção Individual adequado para cada tipo de trabalho
	Descarte seletivo	Não descarte as peças e partes do produto no lixo comum. Procure separar e encaminhar para a coleta seletiva. Informe-se em seu município sobre locais ou sistemas de coleta seletiva.

Tab. 1 – símbolos e seus significados

## 3. Instruções de segurança



### **ATENÇÃO:**

Não utilize o equipamento sem antes ler este manual de instruções.

### 3.1. Segurança na operação



#### ATENÇÃO:

Utilize EPIs (equipamento de proteção individual) como: óculos de segurança, luvas de proteção, calçado de segurança e protetor auditivo, durante a utilização do produto.



#### ATENÇÃO:

- Este produto não se destina à utilização por pessoas com capacidades físicas, sensoriais ou mentais reduzidas, crianças ou pessoas com falta de experiência e conhecimento, a menos que estas tenham recebido instruções referentes à utilização do produto ou estejam sob a supervisão de uma pessoa responsável pela sua segurança.
- O equipamento não deve ser utilizado por pessoas que não tenham lido e compreendido este manual.
- Utilize apenas peças e partes originais para assegurar a segurança do equipamento.
- Antes de movimentar o equipamento, verifique sempre se a carga está devidamente posicionada, centralizada e estável sobre os 2 (dois) garfos para transportar.
- Não exceda a capacidade de carga indicada. O excesso de carga pode causar danos ao equipamento e acidentes aos usuários.
- Utilize a empilhadeira manual somente em pisos planos, rígidos, livres de ranhuras, degraus, ressaltos ou irregularidades.
- Nunca utilizar a empilhadeira manual para elevar ou transportar pessoas.
- O uso indevido, falta de atenção e a não observância de regras básicas de segurança podem resultar em acidentes.
- Nunca utilizar apenas 1 (um) dos garfos para elevar ou transportar a carga. Este procedimento pode causar perda de estabilidade, danificando seriamente o equipamento e ainda, pode causar acidentes graves.
- Para movimentar a carga, introduza totalmente os 2 (dois) garfos no palete, observando sempre o balanceamento e a centralização da mesma.
- Nunca deixe a carga elevada sobre a empilhadeira manual por longos períodos.
- O uso do equipamento em cargas não paletizadas pode provocar sérios danos ao mesmo.
- Quando a empilhadeira manual não estiver em uso, mantenha os garfos totalmente abaixados e os freios acionados.
- Nunca permitir a permanência de pessoas embaixo da carga.
- Com a carga elevada, não faça curvas com a empilhadeira manual. Somente realize movimentos para frente ou para trás.
- Nunca empurre a empilhadeira manual pela parte de trás, sempre puxe a empilhadeira manual pela frente, onde existem o cabo de acionamento e os dois puxadores laterais.
- Nunca coloque as mãos na corrente, roldanas e outras partes móveis da empilhadeira (risco de acidentes).
- Mantenha o equipamento sempre limpo e lubrificado.
- Recomendamos orientar e capacitar o operador da empilhadeira manual sobre seu correto manuseio, manutenção preventiva, limpeza e lubrificação e outros cuidados a serem observados.

- Verifique se a empilhadeira apresenta alguma anomalia ou não conformidade de funcionamento. Caso seja encontrada alguma anomalia ou não conformidade, encaminhe a mesma para a Assistência Técnica Autorizada VONDER ([www.vonder.com.br](http://www.vonder.com.br));
- Para manter a segurança e confiabilidade do produto, as inspeções e troca de peças e partes ou qualquer outra manutenção e/ou ajuste devem ser efetuadas apenas por um profissional qualificado ou entrando em contato com a VONDER ([www.vonder.com.br](http://www.vonder.com.br)).
- Este equipamento não possui sistema de freio para movimentação, apenas para estacionamento, portanto, tenha cuidado ao manusear a carga.

## 4. Descrição técnica

A empilhadeira manual é indicada para movimentação de cargas acondicionadas em paletes.

### 4.1. Características técnicas

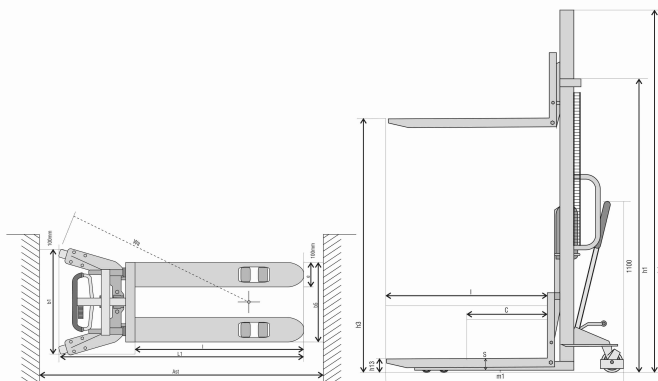

Modelo	EMN 050
Código	68.89.000.500
Capacidade	0,5 tf
Roda dianteira (nylon)	150 mm x 40 mm
Roda traseira (nylon)	83 mm x 60 mm - dupla
Elevação (h3)	1.600 mm
Altura total (h1)	2.080 mm
Altura mínima (h13)	90 mm

Modelo	EMN 050
Comprimento (L1)	1.705 mm
Dimensões do garfo (s/e/l)	61 mm / 170 mm / 1.150 mm
Largura dos garfos (b5)	550 mm
Largura total (b1)	755 mm
Altura do solo x base (m1)	25 mm
Raio de giro (Wa)	1.380 mm
Largura mínima do corredor (Ast)	1.905 mm
Centro de carga (c)	600 mm

Tab. 2 – características técnicas

## 5. Inspeção do equipamento

Ao iniciar a utilização, examine cuidadosamente o equipamento, verificando se o mesmo apresenta alguma anomalia ou não conformidade de funcionamento. Caso seja encontrada alguma anomalia ou não conformidade, entre em contato com a VONDER através do site: [www.vonder.com.br](http://www.vonder.com.br).

### 5.1. Descrição dos componentes



Fig. 1 - Componentes

## 6. Operação



### ATENÇÃO:

Antes de movimentar o equipamento, verifique sempre se a carga está devidamente posicionada, centralizada e estável sobre os 2 (dois) garfos para transportar.

- 1) Posicione a alavanca para baixo e movimente o cabo ou acione o pedal para elevar a carga (fig. 2).
- 2) Posicione a alavanca no centro para transportar a carga (fig. 3).
- 3) Posicione a alavanca para cima para baixar a carga (fig. 4).
- 4) Para travamento das rodas, acione os pedais do freio (fig. 5).

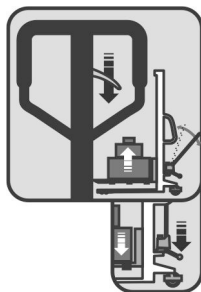

Fig. 2



Fig. 3

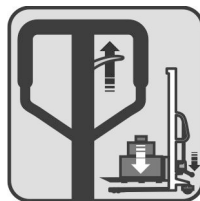

Fig. 4

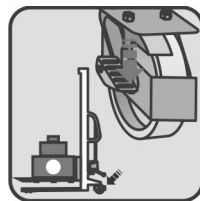

Fig. 5

### ATENÇÃO:

Não exceda a capacidade de carga indicada na empilhadeira. O excesso de carga pode causar danos ao equipamento e acidentes aos usuários.



Antes de manusear a carga, verifique se a mesma está totalmente estável e corretamente apoiada na empilhadeira.

## 7. Manutenção

Lubrifique periodicamente as partes móveis da empilhadeira.

Para o correto funcionamento do equipamento, utilize na bomba somente óleo hidráulico com viscosidade ISO VG 32 (aproximadamente 1,5 L). Verifique periodicamente o nível de óleo da bomba e, em caso de necessidade, complete o volume. Também recomendamos substituir totalmente o óleo da bomba a cada 12 meses e, em caso de necessidade, substituir também os reparos. Para completar ou substituir o óleo, remova o parafuso 40 e o O´ring 39, complete o volume de óleo e recoloque o O´ring 39 e o parafuso 40, conforme fig. 6.

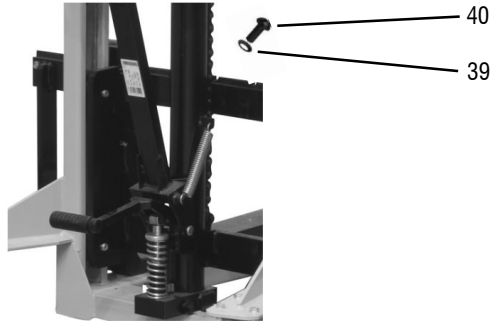
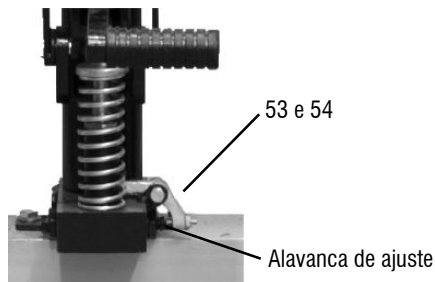

**Fig. 6 Completando/substituindo o óleo**

Quando a empilhadeira não estiver em uso, deixe o pistão totalmente abaixado, evitando assim a sua oxidação.

### 7.1. Ajuste da alavanca

A Empilhadeira Manual VONDER já vem totalmente ajustada e testada de fábrica. Em caso de necessidade de ajuste da alavanca para elevar ou baixar a carga, faça o ajuste através do parafuso 54 (fig. 7) e depois de concluído o ajuste, trave o parafuso 54 apertando a porca 53.



**Fig. 7**

## 8. Resolução de problemas

nº	Problema	Possível causa	Solução
1	A empilhadeira não abaixa completamente	Nível de óleo está acima do limite	Retire um pouco de óleo
2	A empilhadeira não eleva totalmente	Bolhas de ar no sistema	Elimine as bolhas de ar no sistema, siga os passos abaixo: <ul style="list-style-type: none"><li>• Puxe para cima a alavanca de acionamento: descida do pistão (alavanca para cima), subida do pistão (alavanca para baixo), movimentação da carga em solo (alavanca parada no meio).</li><li>• Realize a operação de acionamento do pistão com curso máximo por, aproximadamente, 10 vezes com a alavanca de acionamento para cima.</li><li>• Empurre a alavanca para baixo e realize a operação de subida do pistão (elevação de carga) até o final.</li><li>• Repita a operação caso não fique totalmente sem ar o sistema.</li></ul>
		Carga excede a capacidade da empilhadeira	Verifique o peso da carga e reavalie a operação, utilizando o equipamento adequado à carga.

Tab. 2 - resolução de problemas

## 9. Segurança na limpeza e manutenção



### ATENÇÃO:

Nunca substitua ou troque as peças do equipamento por peças não originais.

- Após o uso, é recomendado limpar o equipamento.
- Nunca efetue a manutenção com o equipamento com carga.

## 10. Transporte, movimentação e armazenagem



### ATENÇÃO:

- Cuidado ao transportar e manusear o equipamento. Quedas e impactos podem danificar o seu sistema de funcionamento.
- A armazenagem deve ser em ambiente seco e arejado, livre de umidade e gases corrosivos.

## 11. Descarte



Não descarte óleo, peças e partes do produto no lixo comum, procure separar e encaminhar para coleta seletiva. Informe-se em seu município sobre locais ou sistemas de coleta seletiva.



1. Orientações gerais



LEA ESTE MANUAL ANTES DE UTILIZAR EL EQUIPO.



**ATENCIÓN:**

Guarde el manual para consulta posterior o para repasar las informaciones para otras personas que vengan a operar el equipo. Proceda conforme las orientaciones de este manual.

Estimado usuario

Este manual contiene detalles de instalación, funcionamiento, operación y mantenimiento de la GRÚA HORQUILLA MANUAL VONDER.



**ATENCIÓN:**

Al utilizar el equipo, deben ser seguidas las precauciones básicas de seguridad para evitar riesgos de accidentes.

2. Símbolos

Símbolos	Nombre	Explicación
	Cuidado / Atención	Alerta de seguridad (riesgos de accidentes) y atención durante el uso
	Lea el manual de operación / instrucciones	Lea el manual de operación / instrucción antes de utilizar el equipo
	Utilice EPI (Equipo de protección Individual)	Utilice Equipo de Protección Individual adecuado para cada tipo de trabajo
	Descarte selectivo	No descarte las piezas y partes del producto en la basura común. Procure separar y encaminar para la colecta selectiva. Infórmese en su municipio sobre locales o sistemas de colecta selectiva.

Tab. 1 – Símbolos y sus significados

3. Instrucciones de seguridad



**ATENCIÓN:**

No utilice el equipo sin antes leer este manual de instrucciones.

### 3.1. Seguridad en la operación



#### ATENCIÓN:

Utilice EPI (equipo de protección individual) como: gafas de seguridad, guantes de protección, zapato de seguridad y protector auditivo, durante la utilización del producto.



#### ATENCIÓN:

- Este producto no se destina a la utilización por personas con capacidades físicas, sensoriales o mentales reducidas, niños o personas con falta de experiencia y conocimiento, a menos que estas hayan recibido instrucciones referentes a la utilización del producto o estén bajo la supervisión de una persona responsable por su seguridad.

- El equipo no debe ser utilizado por personas que no hayan leído y comprendido este manual.
- Utilice apenas piezas y repuestos originales para garantizar la seguridad del equipo.
- Antes de mover el equipo, verifique siempre si la carga está debidamente posicionada, centralizada y estable sobre los 2 (dos) garfios para transportar.
- No exceda la capacidad de carga indicada. El exceso de carga puede causar daños al equipo y accidentes a los usuarios.
- Utilice la grúa horquilla manual solamente en pisos planos, rígidos, libres de ranuras, peldaños, resaltos o irregularidades.
- Nunca utilizar la grúa horquilla manual para elevar o transportar personas.
- El uso indebido, falta de atención y la no observancia de reglas básicas de seguridad pueden resultar en accidentes.
- Nunca utilizar apenas 1 (un) de los garfios para elevar o transportar la carga. Este procedimiento puede causar pérdida de estabilidad, dañando seriamente el equipo, pudiendo causar todavía accidentes graves.
- Para mover la carga, introduzca totalmente los 2 (dos) garfios en el pallet, observando siempre el balanceo y la centralización de la misma.
- Nunca deje la carga elevada sobre la grúa horquilla manual por largos períodos.
- El uso del equipo en cargas sin pallet puede provocar serios daños al mismo.
- Cuando la grúa horquilla manual no estuviera en uso, mantenga los garfios totalmente bajados y los frenos accionados.
- Nunca permitir la permanencia de personas debajo de la carga.
- Con la carga elevada, no haga curvas con la grúa horquilla manual. Solamente realice movimientos para adelante o para atrás
- Nunca empuje la grúa horquilla manual por la parte de atrás, siempre tire la grúa horquilla manual por adelante, donde existen el mango de accionamiento e los dos tirantes laterales.
- Nunca coloque las manos en la cadena, roldanas y otras partes móviles de la grúa horquilla (riesgo de accidentes).
- Mantenga el equipo siempre limpio y lubricado.
- Recomendamos orientar y capacitar al operador de la grúa horquilla manual sobre su correcto manejo, mantenimiento preventivo, limpieza e lubricación y otros cuidados a ser observados.
- Compruebe que la carretilla elevadora presenta alguna anomalía o no conformidad de funcionamiento. Si se encuentra alguna anomalía o no conformidad, reenvíelo a la Asistencia Técnica Autorizada VONDER ([www.vonder.com.br](http://www.vonder.com.br));
- Para mantener la seguridad y confiabilidad del producto, las inspecciones y el cambio de piezas y partes o cualquier otro mantenimiento y / o ajuste deben ser efectuados sólo por un profesional cualificado o entrando en contacto con VONDER ([www.vonder.com.br](http://www.vonder.com.br)).
- Este equipo no posee sistema de freno para movilización, apenas para estacionamiento, por lo tanto, tenga cuidado al mover la carga.

#### 4. Descripción técnica

La grúa horquilla manual es indicada para circulación de cargas acondicionadas en pallets.

##### 4.1. Características técnicas

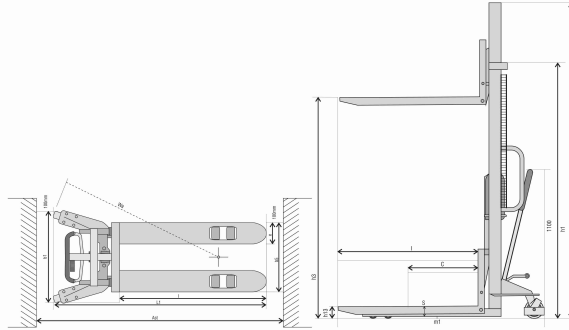

Modelo	EMN 050
Código	68.89.000.500
Capacidad	0,5 tf
Rueda delantera (nylon)	150 mm x 40 mm
Rueda trasera (nylon)	83 mm x 60 mm - dupla
Elevación (h3)	1.600 mm
Altura total (h1)	2.080 mm
Altura mínima (h13)	90 mm
Largo (L1)	1.705 mm
Dimensiones del garfio (s/y/l)	61 mm / 170 mm / 1.150 mm
Ancho de los garfios (b5)	550 mm
Anchura total (b1)	755 mm
Altura del solo x base (m1)	25 mm
Radio de giro (Wa)	1.380 mm
Ancho mínimo del corredor (Ast)	1.905 mm
Centro de carga (c)	600 mm

Tab. 2 – Descripción técnica

#### 5. Inspección del equipo

Al iniciar la utilización, examine cuidadosamente el equipo, verificando si el mismo presenta alguna anomalía o no conformidad de funcionamiento. En caso de encontrar alguna anomalía o no conformidad, entre en contacto con VONDER a través del sitio web: [www.vonder.con.br](http://www.vonder.con.br).

## 5.1. Descripción de los componentes

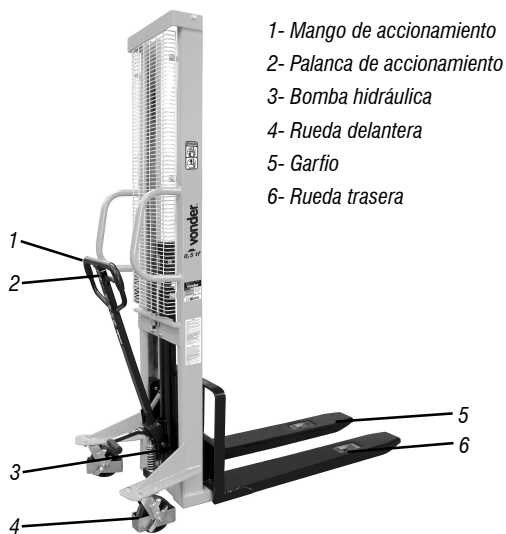

Fig. 1 - Componentes

## 6. Operación



### ATENCIÓN:

Antes de mover el equipo, verifique siempre si la carga está debidamente posicionada, centralizada y estable sobre los 2 (dos) garfios para transportar.

- 1) Posicione la palanca para abajo y mueva el mango o accione el pedal para elevar la carga (fig. 2).
- 2) Posicione la palanca en el centro para transportar la carga (fig. 3).
- 3) Posicione la palanca para arriba para bajar la carga (fig. 4).
- 4) Para trabamiento de las rodas, accione los pedales del freno (fig. 5).

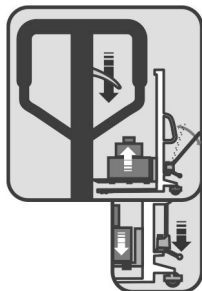

Fig. 2

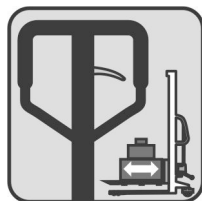

Fig. 3



Fig. 4

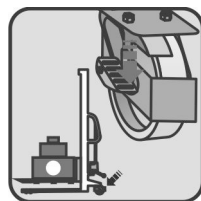

Fig. 5

**ATENCIÓN:**

No exceda la capacidad de carga indicada en la grúa horquilla. El exceso de carga puede causar daños al equipo y accidentes a los usuarios.

Antes de mover la carga, verifique si la misma está totalmente estable y correctamente apoyada en la grúa horquilla.

**7. Mantenimiento**

Lubrique periódicamente las partes móviles de la grúa horquilla.

Para el correcto funcionamiento del equipo, utilice en la bomba solamente aceite hidráulico con viscosidad ISO VG 32 (aproximadamente 1,5 L). Verifique periódicamente el nivel de aceite de la bomba y, en caso de necesidad, complete el volumen. También recomendamos substituir totalmente el aceite de la bomba a cada 12 meses y, en caso de necesidad, substituir también los sellos. Para completar o substituir el aceite, remueva el perno 40 y el O ring 39, complete el volumen de aceite y recoloque el O ring 39 y el perno 40, ver fig. 6.

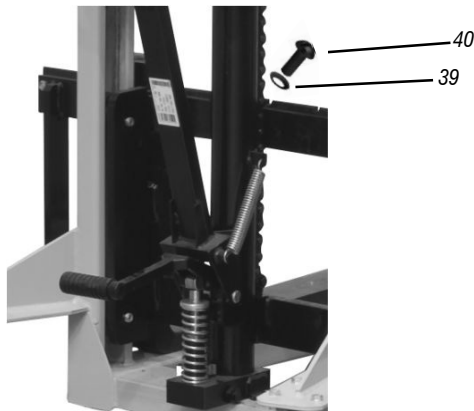

Fig. 6 Completando/Substituyendo el aceite

Cuando la grúa horquilla no estuviera en uso, deje el pistón totalmente retraído, evitando así, oxidación en el mismo.

### 7.1. Ajuste de la palanca

La Grúa Horquilla Manual VONDER ya viene totalmente ajustada y probada de fábrica. En caso de necesidad de ajuste de la palanca para elevar o bajar la carga, haga el ajuste a través del perno 54 (fig. 7) y después de concluido el ajuste, trabe el perno 54 apretando la tuerca 53.

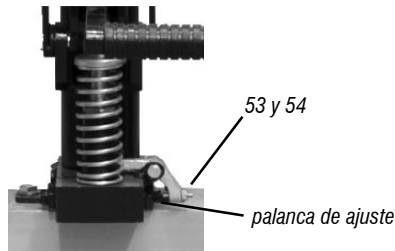

Fig. 7

### 8. Resolución de problemas

nº	Problema	Posible causa	Solución
1	La grúa horquilla no baja completamente	Nivel de aceite está arriba del límite	Retire un poco de aceite
2	La grúa horquilla no eleva totalmente	Burbujas de aire en el sistema	<p>Elimine las burbujas de aire en el sistema, siga los pasos a continuación:</p> <ul style="list-style-type: none"> <li>Tire para arriba la palanca de accionamiento: bajada del pistón (palanca para arriba), subida del pistón (palanca para abajo), circulación de la carga en suelo (palanca parada en el medio).</li> <li>Realice la operación de accionamiento del pistón con curso máximo por aproximadamente 10 veces con la palanca de accionamiento para arriba.</li> <li>Empuje la palanca para abajo y realice la operación de subida del pistón (elevación de carga) hasta el final.</li> <li>Repita la operación hasta eliminar totalmente el aire del sistema.</li> </ul>
		Carga excede la capacidad de la grúa horquilla	Verifique el peso de la carga y reevalúe la operación, utilizando el equipo adecuado a la carga.

Tab. 2 - Resolución de problemas

### 9. Seguridad en la limpieza y mantenimiento



#### ATENCIÓN:

Nunca sustituya o cambie las piezas del equipo por piezas no originales.

- Después del uso, es recomendado limpiar el equipo.
- Nunca efectúe el mantenimiento con el equipo con carga.

## 10. Transporte, circulación y almacenaje



**ATENCIÓN:**

*Cuidado al transportar y manosear el equipo, caídas e impactos pueden dañar el sistema de funcionamiento.*

*El almacenaje debe ser en ambiente seco y aireado, libre de humedad y gases corrosivos.*

## 11. Descarte



*No descarte aceite, piezas y partes del producto en la basura común, procure separar y encaminar para colecta selectiva. Infórmese en su municipio sobre locales o sistemas de colecta selectiva.*

## 12. Certificado de garantía

*La GRÚA HORQUILLA MANUAL EMN 050 VONDER tiene garantía de 6 (seis) meses contra desperfectos de fabricación, a partir de la fecha de la compra, siendo 3 (tres) meses plazo de garantía legal (CDC) y 3 (tres) meses más concedidos por el fabricante. En caso de desperfecto, procure la Asistencia Técnica Autorizada VONDER más próxima. En caso de constatación de desperfecto de fabricación por la Asistencia Técnica Autorizada VONDER, el arreglo será efectuado en garantía.*

**ALQUILADORAS:**

- 1. Los productos adquiridos por las empresas de alquiler tienen una garantía única y exclusiva de 90 (noventa) días, contados a partir de la fecha de envío de la respectiva factura de venta, excluyendo cualquier otra garantía legal y/o contractual.*
- 2. La garantía ofrecida a los arrendadores cubre exclusivamente las piezas necesarias para la reparación de los productos, siendo ellos los responsables de realizar por su cuenta las respectivas reparaciones y mantenimientos, sin derecho a ningún coste o reembolso por parte de OVD.*

*La garantía ocurrirá siempre en las siguientes condiciones:*

*El consumidor deberá presentar obligatoriamente, la factura fiscal de compra del equipamiento y el certificado de garantía debidamente llenado y sellado por el establecimiento donde el mismo fue adquirido.*

**Pérdida del derecho de garantía:**

- 1) El no cumplimiento y respeto de una o más orientaciones constantes en este manual, invalidará la garantía, así como también:*
  - En caso de que el producto haya sido abierto, alterado, ajustado o arreglado por personas no autorizadas por VONDER;*
  - En caso de que cualquier pieza, parte o componente del producto se caracterice como no original;*
  - Falta de mantenimiento preventiva del equipamiento;*
- 2) Están excluidos de la garantía: el desgaste natural de piezas del producto, uso indebido, caídas, impactos y uso inadecuado del equipamiento o fuera del propósito para el cual fue proyectado.*
- 3) La garantía no cubre gastos de flete o transporte del equipamiento hasta la Asistencia Técnica Autorizada VONDER, los costos serán responsabilidad del consumidor.*

# vonder®

Consulte nossa Rede de Assistência Técnica Autorizada

[www.vonder.com.br](http://www.vonder.com.br)

O.V.D. Imp. e Distr. Ltda. • CNPJ: 76.635.689/0001-92

Rua João Bettega, 2876 • CEP 81070-900

Curitiba - PR - Brasil

Fabricado na CHINA com controle de qualidade VONDER

Fabricado en CHINA con control de calidad VONDER

## CERTIFICADO DE GARANTIA

A **EMPILHADEIRA MANUAL EMN 050 VONDER** é garantida por 6 (seis) meses contra não conformidades de fabricação, a partir da data da compra, sendo 3 (três) meses prazo de garantia legal (CDC) e mais 3 (três) meses concedidos pelo fabricante. Em caso de não conformidade, procure a assistência técnica VONDER mais próxima. No caso de constatação de não conformidade pela assistência técnica o conserto será efetuado em garantia.

### LOCADORAS:

1. Os produtos adquiridos por locadoras contam com garantia única e exclusiva de 90 (noventa) dias, contados a partir da data de expedição da respectiva nota fiscal de venda, com exclusão de qualquer outra garantia legal e/ou contratual.

2. A garantia ofertada às locadoras cobre exclusivamente as peças necessárias ao reparo dos produtos, cabendo a estas a execução por conta própria dos respectivos consertos e manutenções, sem direito a qualquer custeio ou reembolso por parte da OVD.

### A Garantia ocorrerá sempre nas seguintes condições:

O consumidor deverá apresentar obrigatoriamente, a nota fiscal de compra da ferramenta e o certificado de garantia devidamente preenchido e carimbado pela loja onde o equipamento foi adquirido.

### Perda do direito de garantia:

- 1) O não cumprimento e observância de uma ou mais orientações constantes neste manual, invalidará a garantia, como também:
  - Caso o produto tenha sido aberto, alterado, ajustado ou consertado por pessoas não autorizadas pela VONDER;
  - Caso qualquer peça, parte ou componente do produto caracterizar-se como não original;
  - Falta de manutenção preventiva do equipamento;
- 2) Estão excluídos da garantia, desgaste natural de peças do produto, quedas, impactos e uso inadequado do equipamento ou fora do propósito para o qual foi projetado.
- 3) A garantia não cobre despesas de frete ou transporte do equipamento até a assistência técnica mais próxima, sendo que os custos serão de responsabilidade do consumidor.



# vonder®

## CERTIFICADO DE GARANTIA

Modelo:	Nº de série:		
Cliente:	CPF/CNPJ:		
Endereço/Dirección:			
Cidade/Ciudad:	UF/Provincia:	CEP/Código Postal:	
Fone/Teléfono:	E-mail:		
Revendedor:			
Nota fiscal Nº/Factura Nº:	Data da venda/Fecha venta:        /        /		
Nome do vendedor/Nombre vendedor:	Fone/Teléfono:		
Carimbo da empresa/Sello empresa:			
<p><b>A Garantia Contratual NÃO é válida para LOCADORAS, será concedida EXCLUSIVAMENTE Garantia Legal de 90 dias, conforme Código de Defesa do Consumidor (CDC).</b>  <small>La Garantía Contractual NO es válida para ALQUILADORAS, será concedida EXCLUSIVAMENTE Garantía Legal de 90 días, según el Código de Protección del Consumidor.</small></p>			